

# Закрытое акционерное общество «Национальное Радиотехническое Бюро»



**Типовое проектное решение «Обработка радиочастотных заявок», как начальный этап переход к процессному управлению в компании**

## Основные направления деятельности

- Обеспечение электромагнитной совместимости (ЭМС) радиоэлектронных средств (РЭС) различного назначения (в том числе, обработка РЧЗ), более 40% выручки компании;
- Разработка способов и технологий повышения помехозащищённости средств и систем связи, радиолокационных комплексов;
- Разработка бортовых и наземных средств радионавигации;
- Разработка комплексов средств автоматизации (КСА) и управления;
- Разработка новых способов и технологий передачи данных в цифровых радио- и проводных системах связи;
- Проектирование и строительство объектов радиосвязи;
- Внедрение ГИС-технологий для систем транспорта и связи;
- Консалтинговые услуги.

# Технология проведения работ

Оператор



Радиочастотная заявка

Преобразование данных

Оценка ЭМО



Формирование отчета



Таблицы ограничений

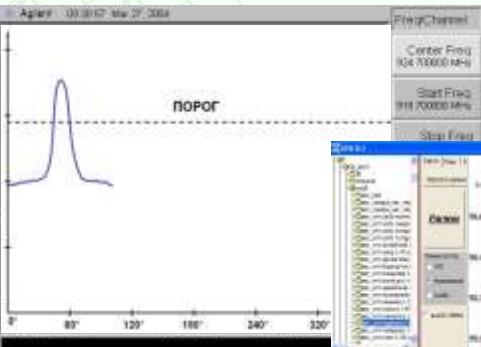

Оценка ЭМС

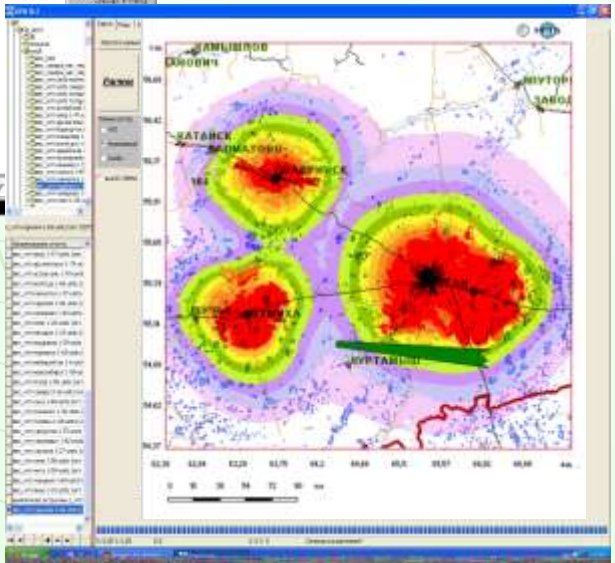

## Что мешало работать

- ❑ Не эффективное проведение обработки РЧЗ, с точки зрения, трудозатрат (состав исполнителей) и времени исполнения;
- ❑ Не определена реальная себестоимость работ по обработке РЧЗ;
- ❑ Типовые и уникальные проекты выполняются по одной «схеме»;
- ❑ Не в полной мере ориентирование на клиента (нет единой точки входа в компанию);
- ❑ Проблемы с получением актуальной информации о текущем состоянии работ по обработке (кто и что делает?);

**Как следствие - начальный, нулевой уровень  
«зрелости» процессов компании.**

## Цель и задачи на начальном этапе

**Цель работы: Повышение эффективности функционирования компании при выполнении работ по обработке радиочастотных заявок (РЧЗ)**

Для достижения этой цели необходимо решить следующие основные задачи:

- Провести анализ деятельности компании в области обработки РЧЗ;
- Провести анализ организационно-штатной структуры компании с точки зрения обеспечения обработки РЧЗ;
- Разработать функциональные модели стратегического и оперативного уровней управления процессом обработки РЧЗ;
- Сформулировать предложения по корректировке организационно-штатной структуры компании;
- Разработать типовое проектное решение «Обработка радиочастотных заявок» и методику его внедрения.



# Фрагменты организационно-штатной структуры

Было

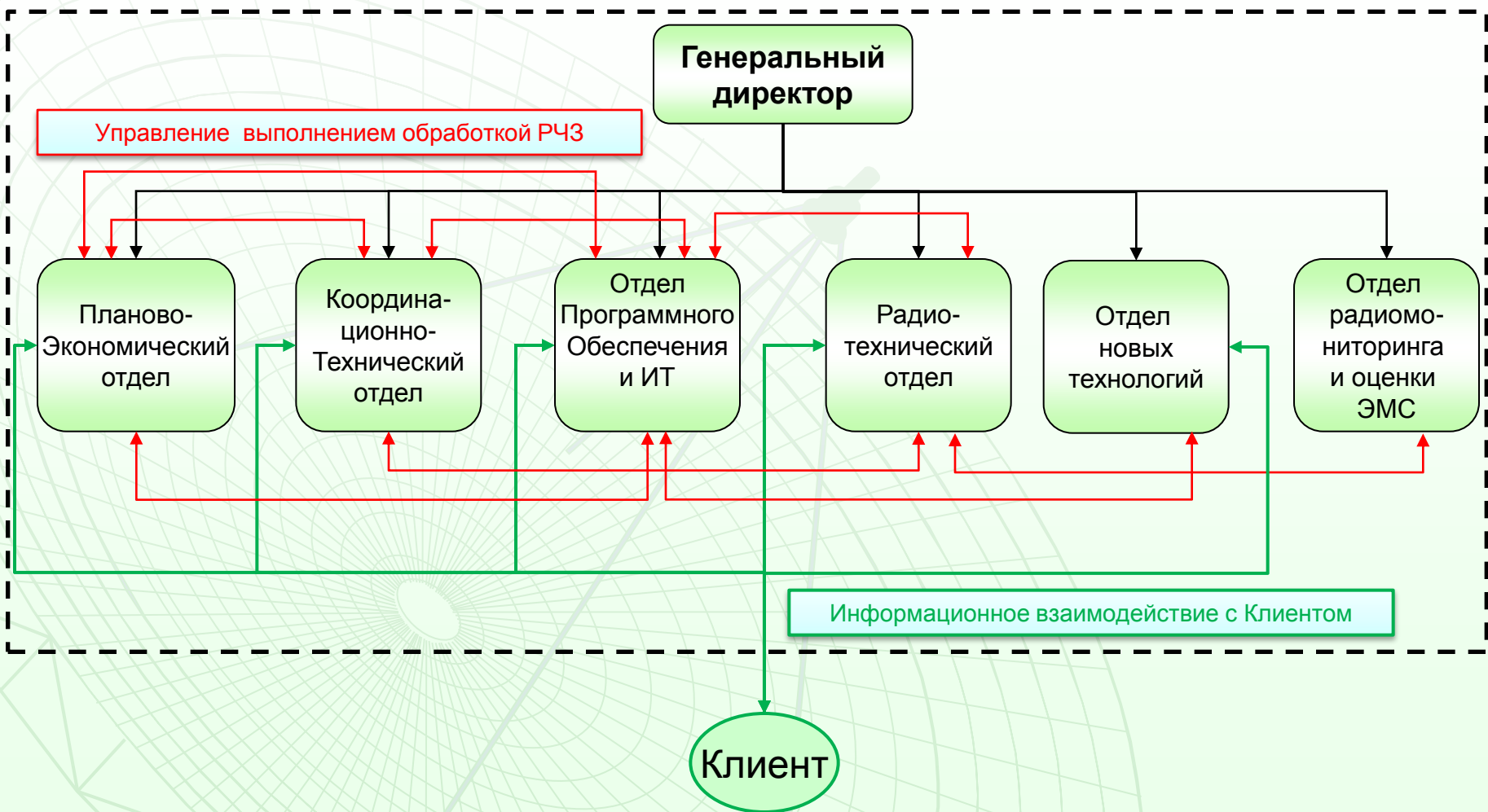

# Фрагменты организационно-штатной структуры

Сейчас

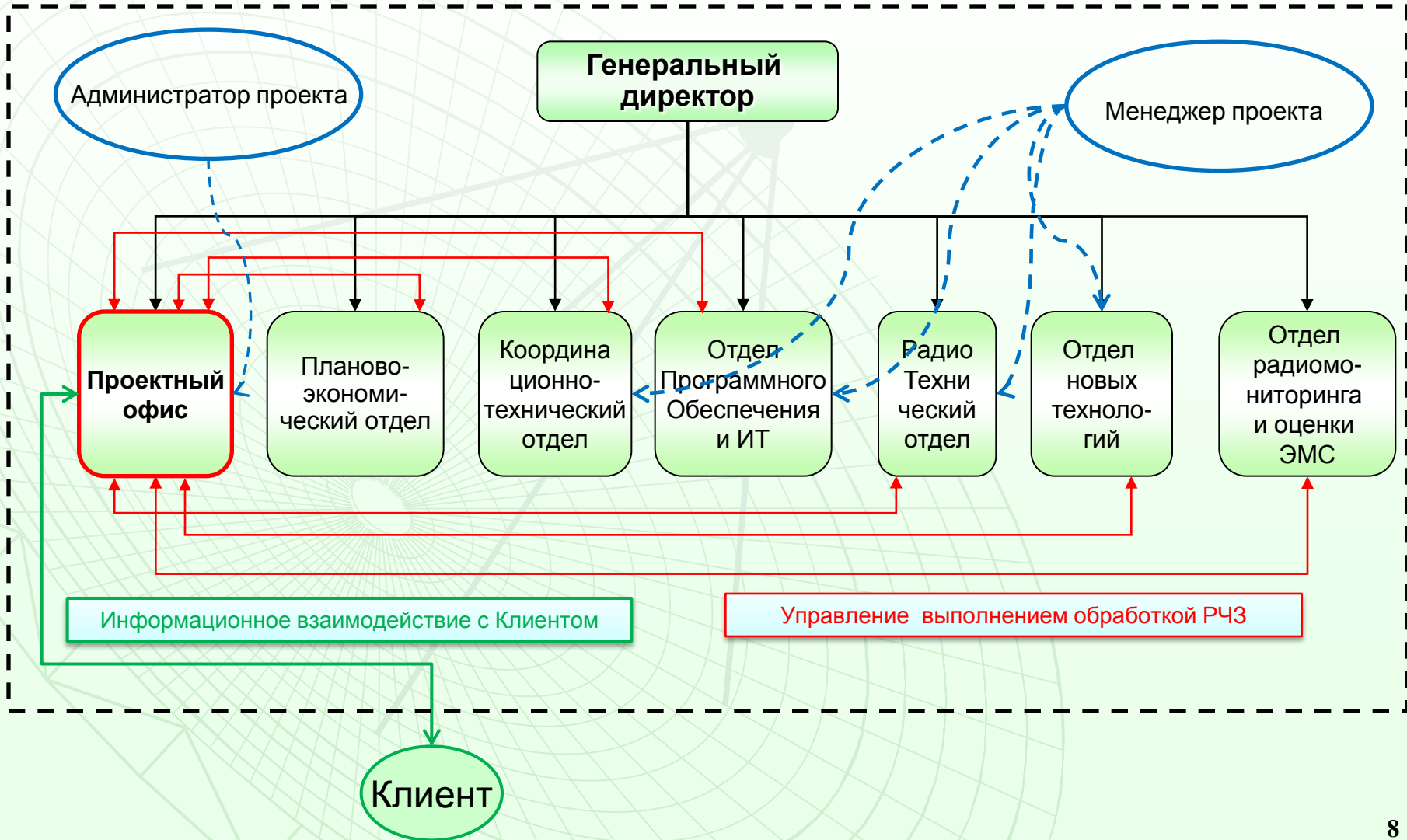

Будет

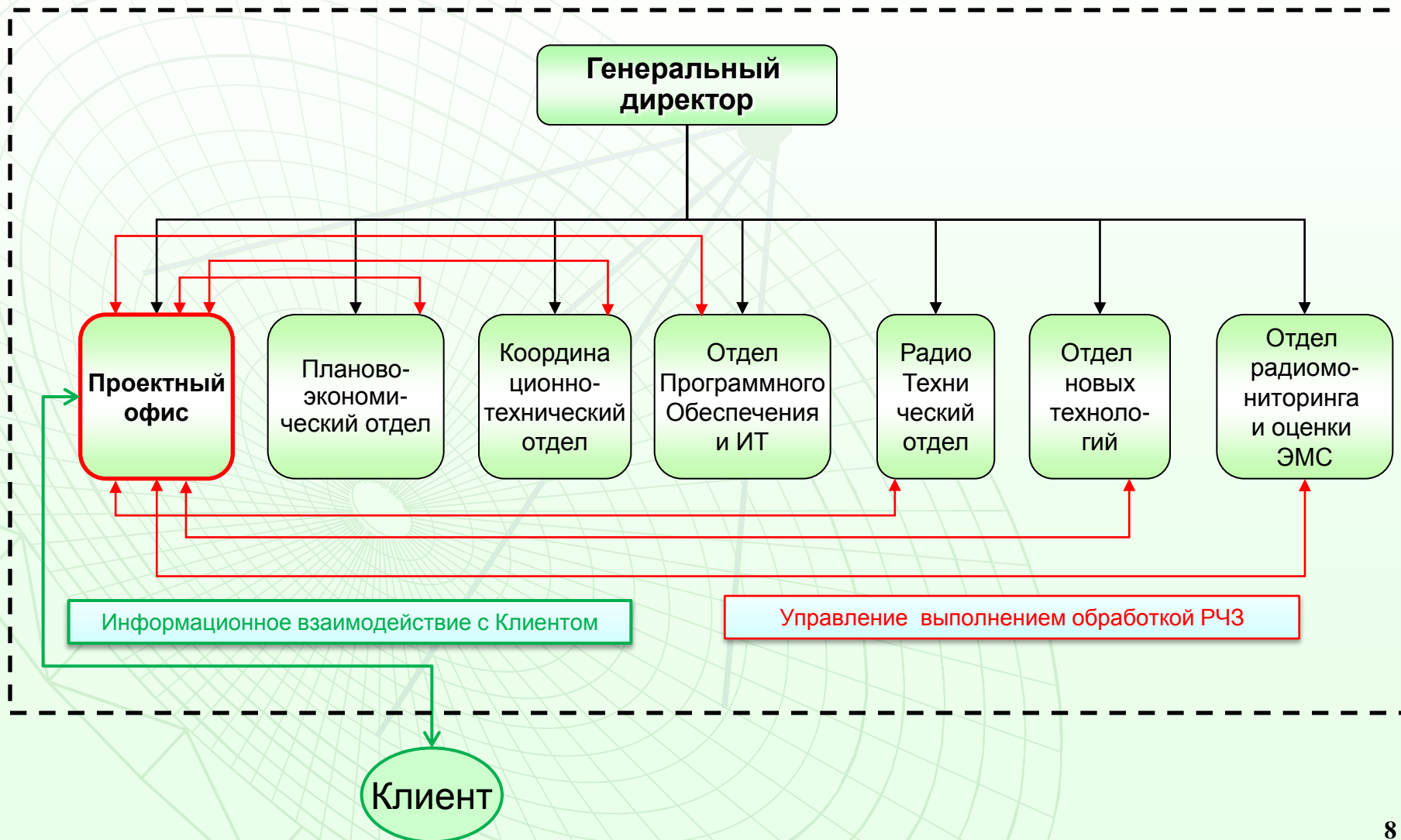





# Функциональные модели стратегического уровня управления

USED AT:	AUTHOR: Тваровский Ю.В.	DATE: 17.02.2011	WORKING	READER	DATE	CONTEXT:
	PROJECT: Управлять экспертизой радиочастотных заявок на стратегическом уровне	REV: 15.03.2011	DRAFT			[REDACTED]
	NOTES: 1 2 3 4 5 6 7 8 9 10		RECOMMENDED			
			PUBLICATION			A-0

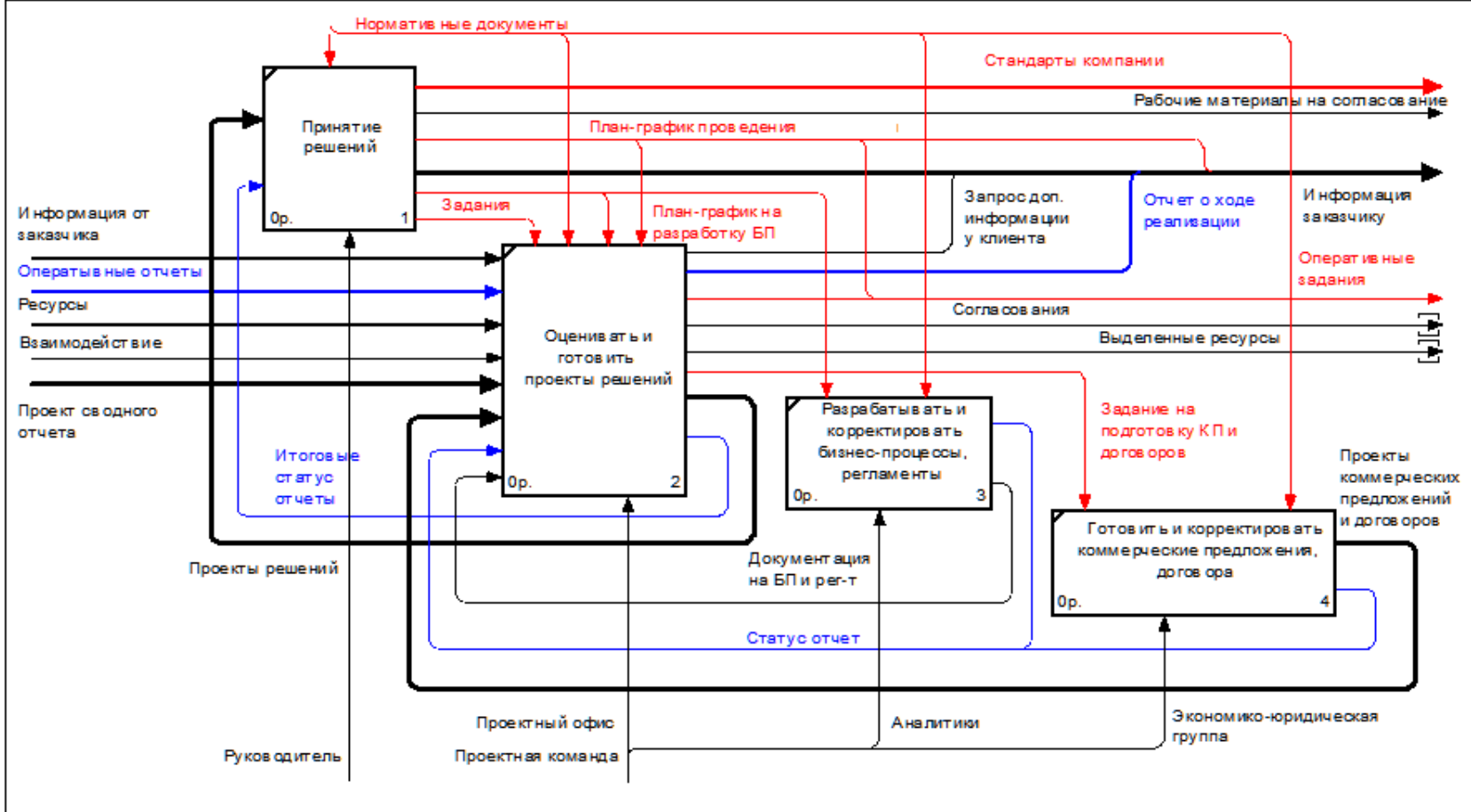

NODE: <b>A0</b>	TITLE: <b>Управлять обработкой радиочастотных заявок на стратегическом уровне</b>	NUMBER:
-----------------	---	---------

# Функциональные модели оперативного уровня управления



USED AT:	AUTHOR: Тваровский Ю.В.	DATE: 17.02.2011	WORKING	READER	DATE	CONTEXT:
	PROJECT: Оперативный уровень	REV: 27.02.2011	DRAFT			
			RECOMMENDED			
	NOTES: 1 2 3 4 5 6 7 8 9 10		PUBLICATION			A-0

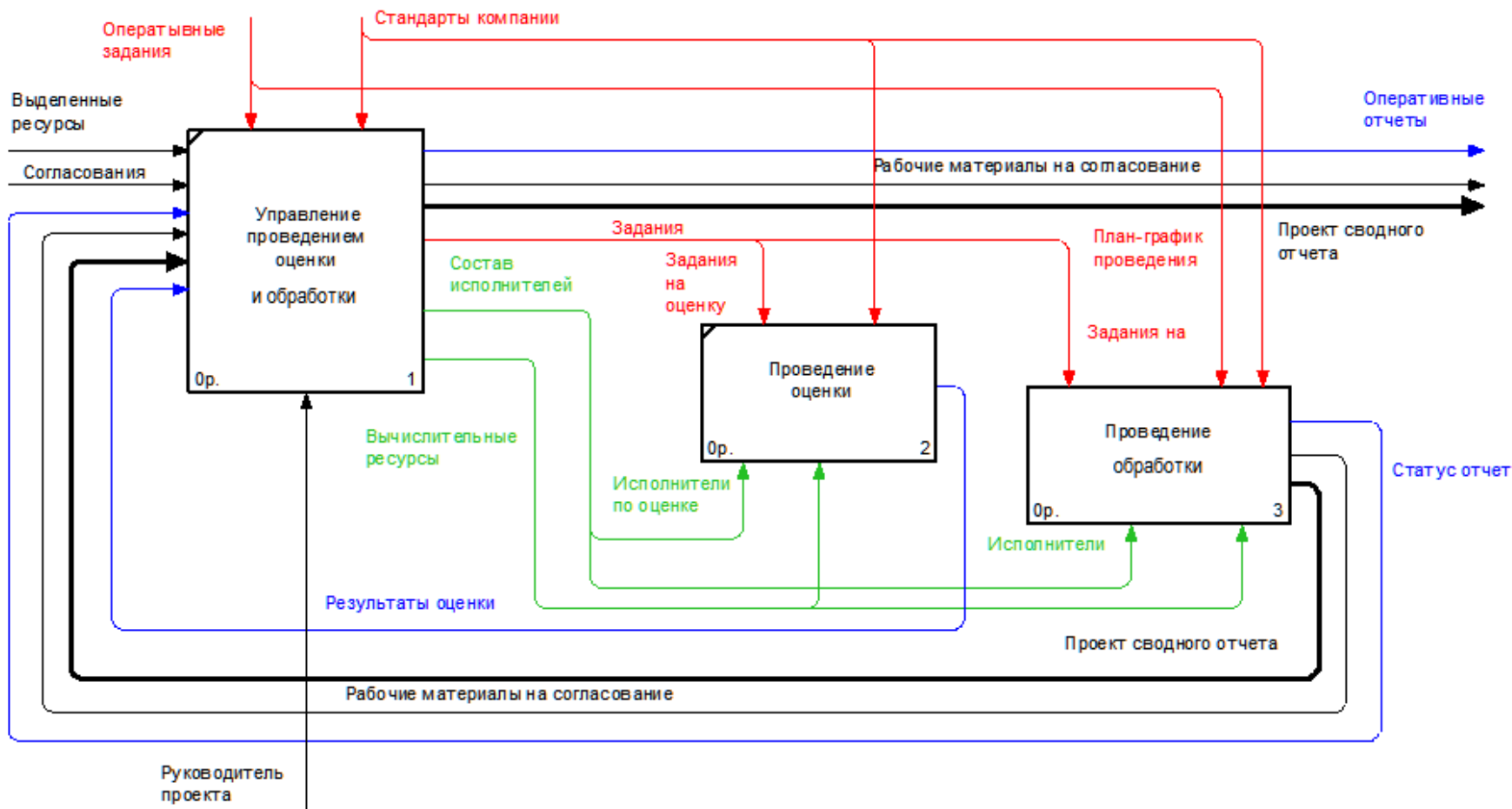

NODE: <b>A0</b>	TITLE: <b>Управлять обработкой радиочастотных заявок на оперативном уровне</b>	NUMBER:
--------------------	--	---------

# Представление АСУ в терминологии SOA

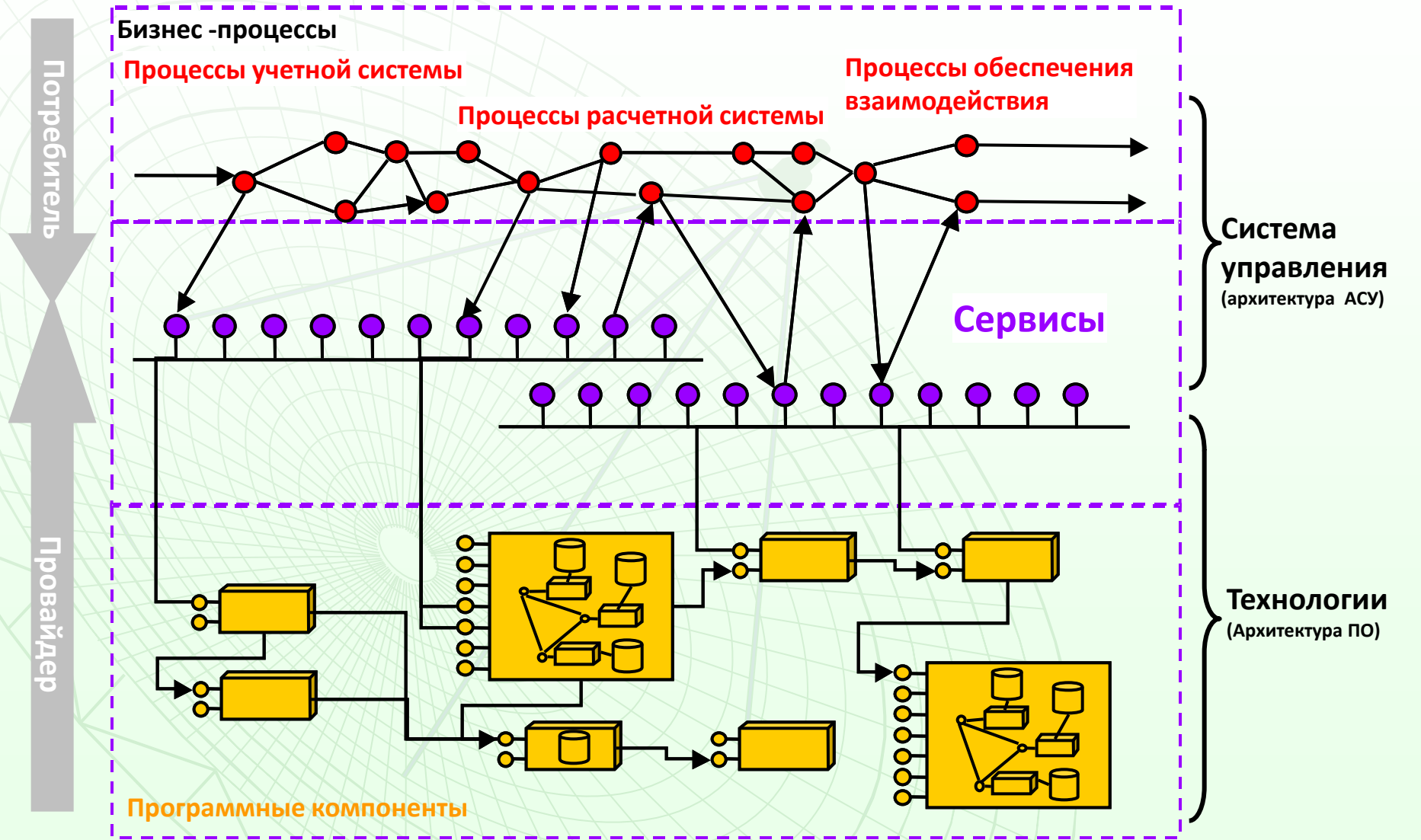

# Структура системы учета и управления обработкой РЧЗ

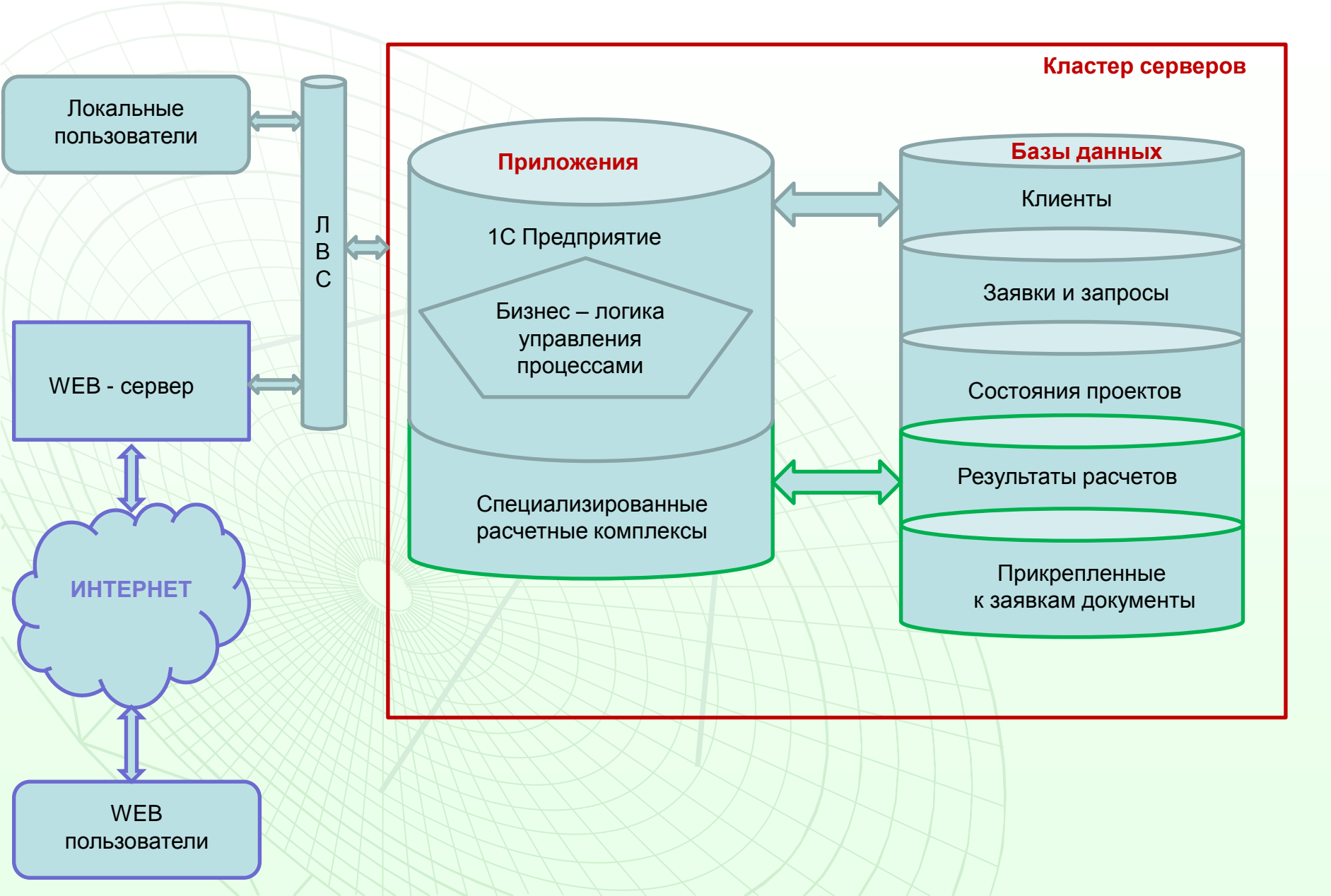





# Вариант формируемого в системе учета и управления обработкой РЧЗ отчета

## Менеджеры (руководители) проектов

Менеджеры (руководители) пректов

Воронюк В.Ю.	34
Метлин А.В.	35
Бондаренко С.П.	74
Бочечка С.Г.	1
Гобов А.Ю.	0
Тваровский Ю.В.	1
Матвеев К.Б.	1

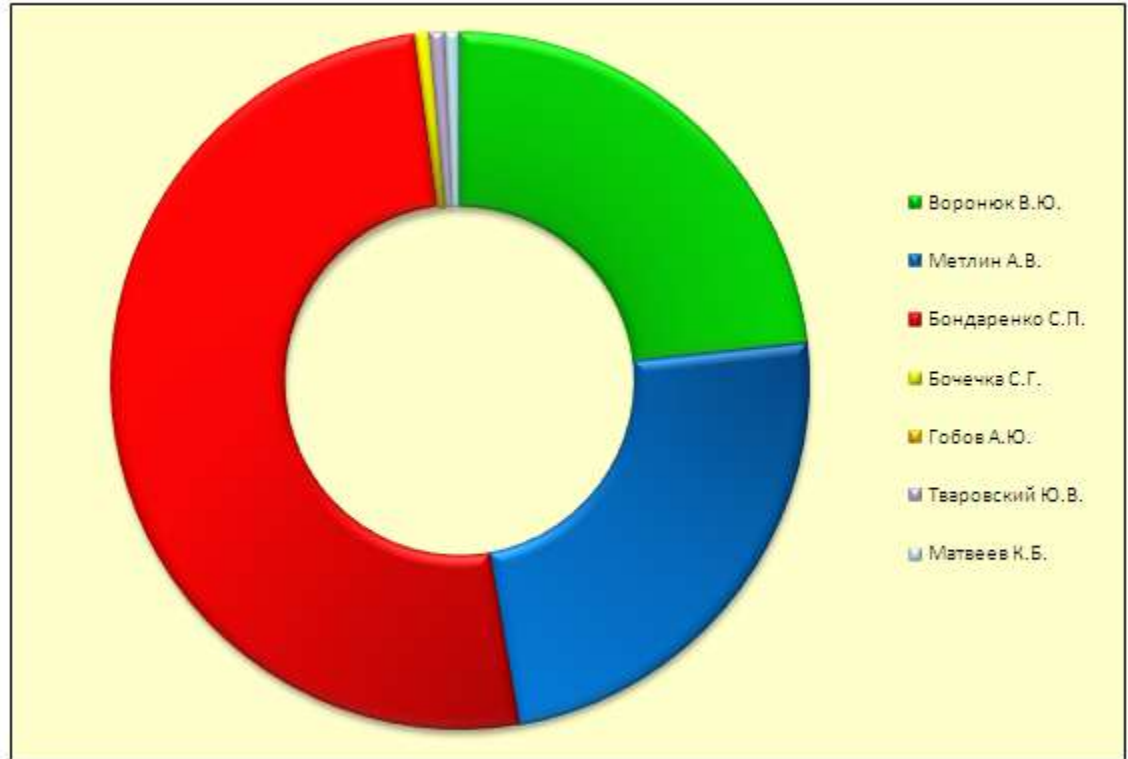

# Вариант формируемого в системы учета и управления обработкой РЧЗ отчета

## Контроль выполнения работ

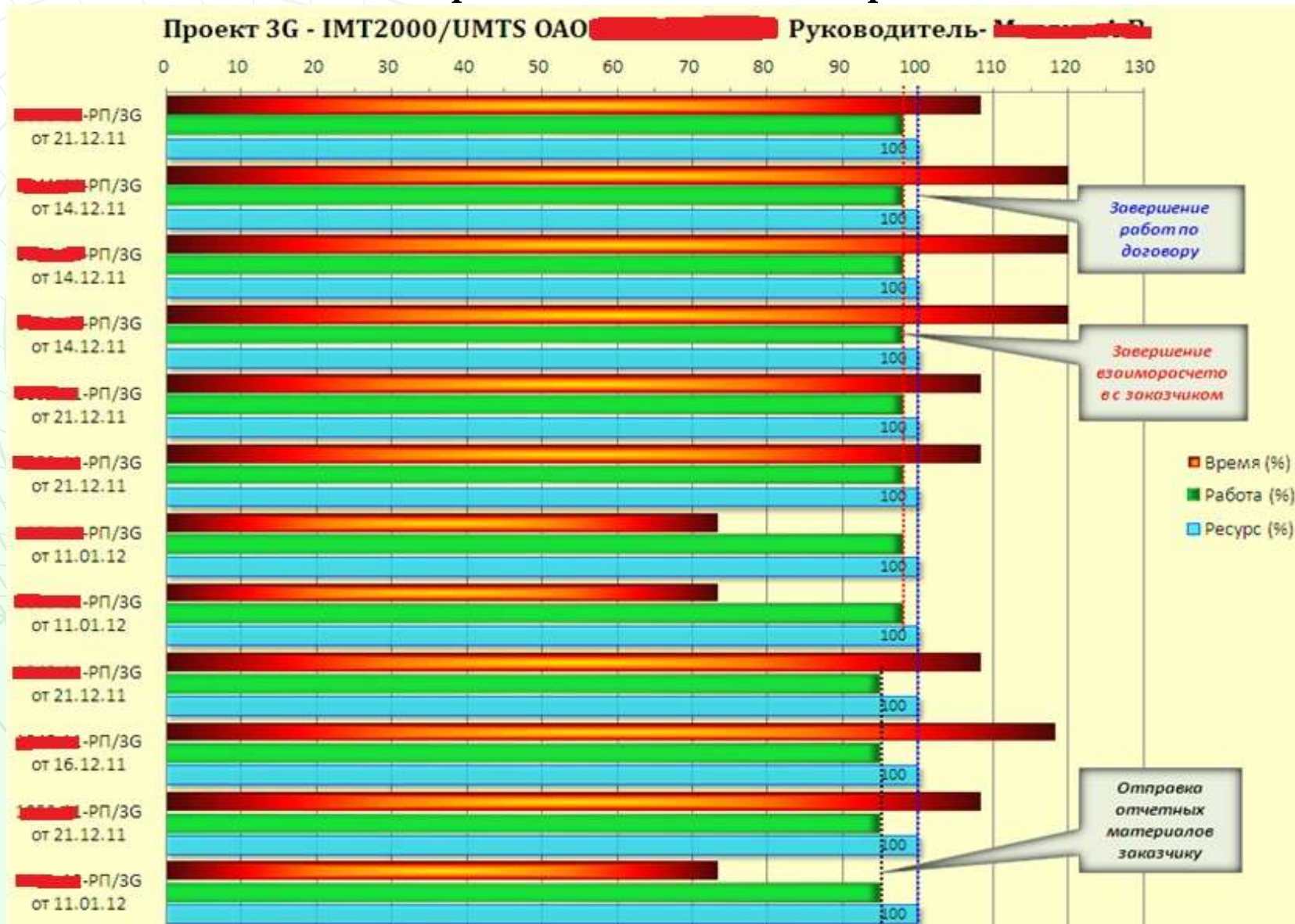



## Полученные результаты

Повышение эффективности функционирования компании при выполнении работ по обработке радиочастотных заявок обеспечено :

- ❑ Проведенным анализом деятельности компании в области обработки РЧЗ;
- ❑ Проведенным анализом организационно-штатной структуры компании с точки зрения обеспечения обработки РЧЗ;
- ❑ Разработанными функциональными моделями стратегического и оперативного уровней управления процессом обработки РЧЗ;
- ❑ Сформулированными предложениями по корректировке организационно-штатной структуры компании;
- ❑ Разработанными моделями оценки времени исполнения обработок РЧЗ;
- ❑ Разработанным типовым проектным решением «Обработка радиочастотных заявок» и методикой его внедрения;
- ❑ Разработанной на базе 1С Предприятия 8.2 системы учета и управления обработкой РЧЗ, позволяющей легко и быстро получать информацию о текущем состоянии выполняем работ.

## Достижения

1. По оценкам экономический эффект от внедрения в компании типового проектного решения «Обработка радиочастотных заявок» составил:

- ❑ В зависимости от сложности обработки до 20 % снижение ее себестоимости.
- ❑ До 30 % сокращение времени выполнения обработки РЧЗ.

2. Ведутся по доработке данное решения для других направлений деятельности компании.



# СПАСИБО ЗА ВНИМАНИЕ!

## Вопросы?

Юрий Тваровский

+7 903 745 6172

[tvarovsky@nrtb.ru](mailto:tvarovsky@nrtb.ru)